

# Návrh designu vozu Mitsuoka Kit Car

Ing. Jaroslav Kratochvíl

Školitel: doc.Akad.soch. Miroslav Zvonek, Art.D.

*Tato prezentace je spolufinancována  
Evropským sociálním fondem  
a státním rozpočtem České republiky.*



INVESTICE DO ROZVOJE VZDĚLÁVÁNÍ

## CÍLE DISERTAČNÍ PRÁCE

- Cílem DP je návrh designu exteriéru i interiéru postavený na podvozku Mitsuoka microcar MC-1
- Omezení - zachování základních funkčních prvků (podvozkový rám, řízení a tlumících elementů, pohonné jednotky) a prvků pro ovládání beze změn
- Základní cílová využití:
  - zejména prezentační účely
  - výuka

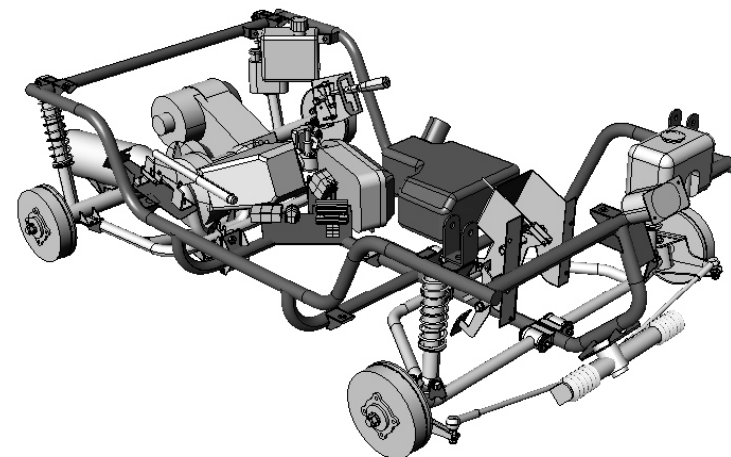

Podvozek + funkční části

## ŘEŠENÁ OBLAST

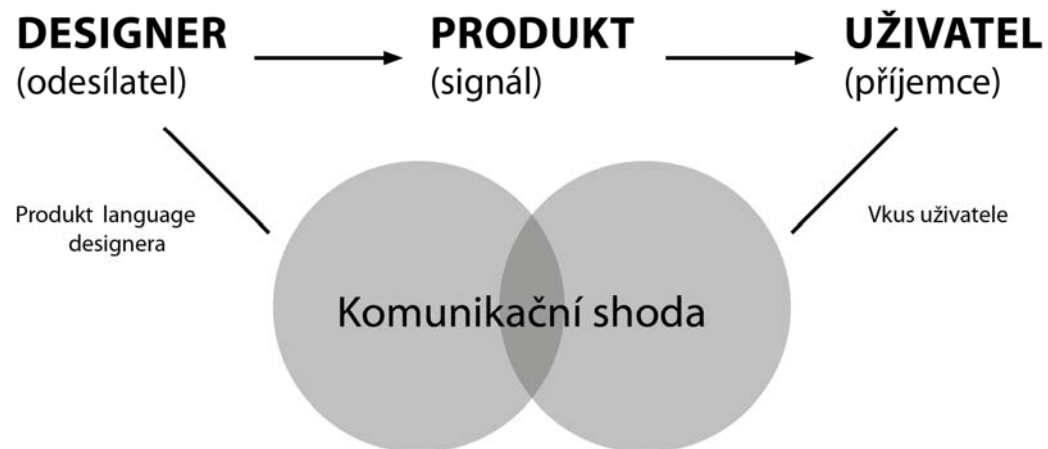

*Komunikační model  
dle Mayer-Epplera*

1. Corporate Identity
2. Design Mitsuoka Kit Car
3. Cílová skupina

Prezentační funkce

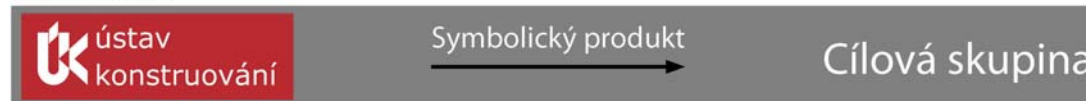

1.

2.

3.

Tato prezentace byla vytvořena jako součást projektu  
"Komplexní systém pro získávání, vzdělávání a trvalé zapojování  
talentů do výzkumných a vývojových center AV ČR a FSI VUT v Brně",  
reg. č. CZ.1.07/2.3.00/09.0228



INVESTICE DO ROZVOJE VZDĚLÁVÁNÍ

## CÍLOVÁ SKUPINA

- Chování zákazníků ovlivněno:
  - sociálním postavením
  - vzděláním
  - věkem

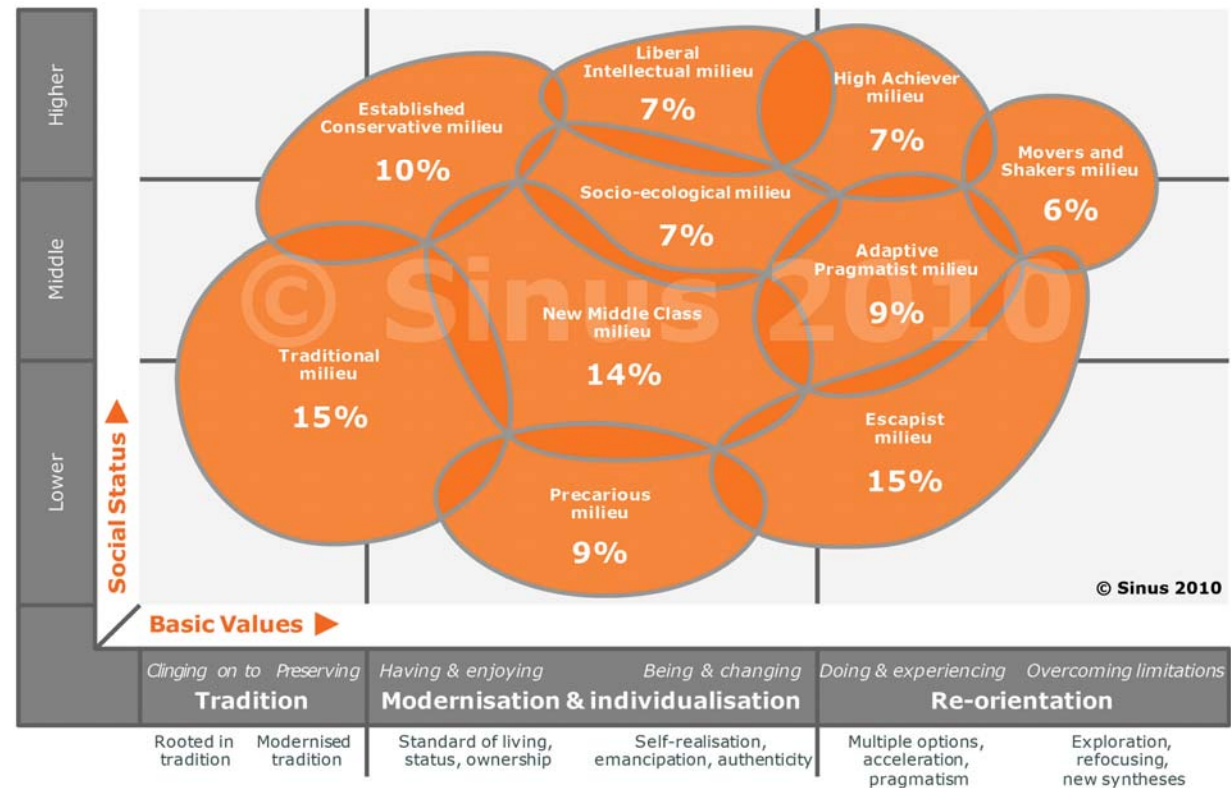

Poziční model  
Sinus-Milieus

Tato prezentace byla vytvořena jako součást projektu  
"Komplexní systém pro získávání, vzdělávání a trvalé zapojování  
talentů do výzkumných a vývojových center AV ČR a FSI VUT v Brně",  
reg. č. CZ.1.07/2.3.00/09.0228



MINISTERSTVO ŠKOLSTVÍ,  
MLÁDEŽE A TĚLOVÝCHOVY



INVESTICE DO ROZVOJE VZDĚLÁVÁNÍ

## CÍLOVÁ SKUPINA

- vyjádření preference stylu produktu v závislosti na vzdělání a sociálním postavení

*Poziční model sestavený na základě modelů Sinus-Milieus a Ca-T (Culture and Taste)*

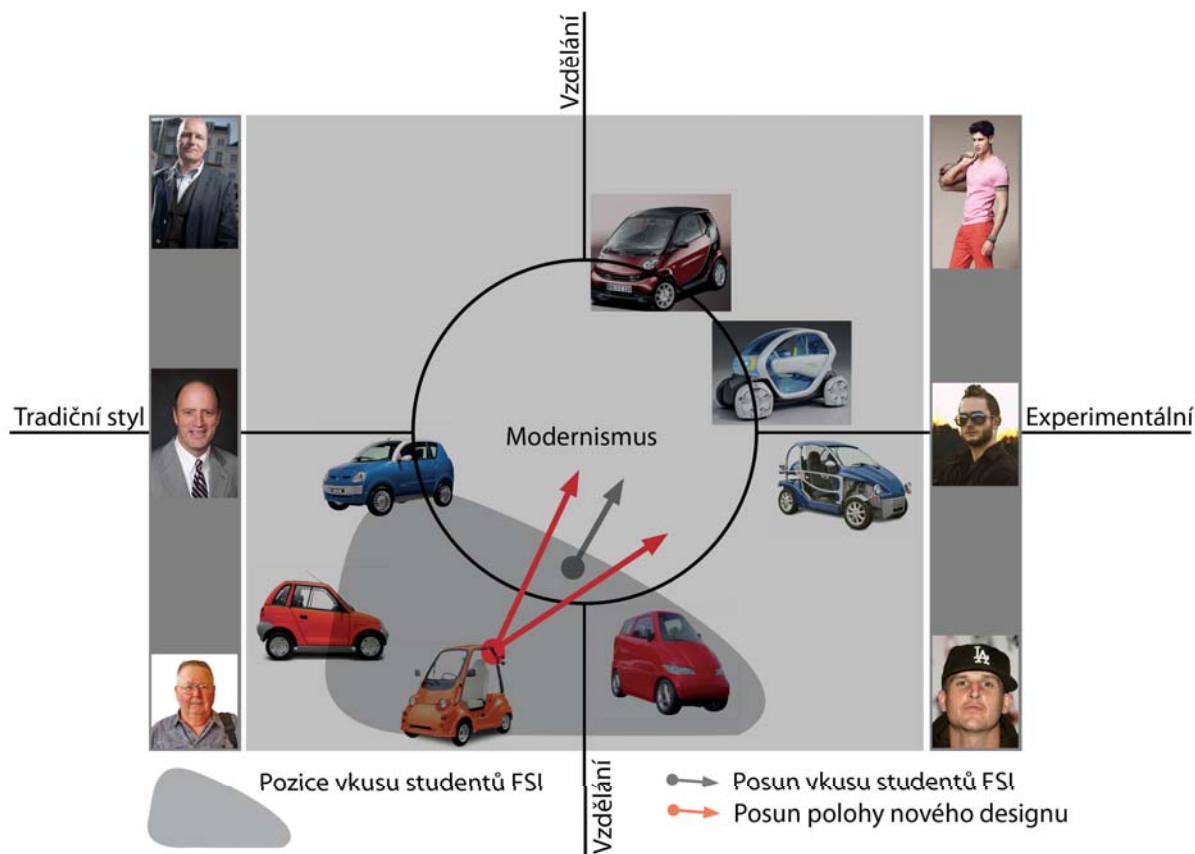

Tato prezentace byla vytvořena jako součást projektu "Komplexní systém pro získávání, vzdělávání a trvalé zapojování talentů do výzkumných a vývojových center AV ČR a FSI VUT v Brně", reg. č. CZ.1.07/2.3.00/09.0228

## SPECIFIKA CÍLOVÉ SKUPINY



Produkty typické pro cílovou skupinu



Moodboard

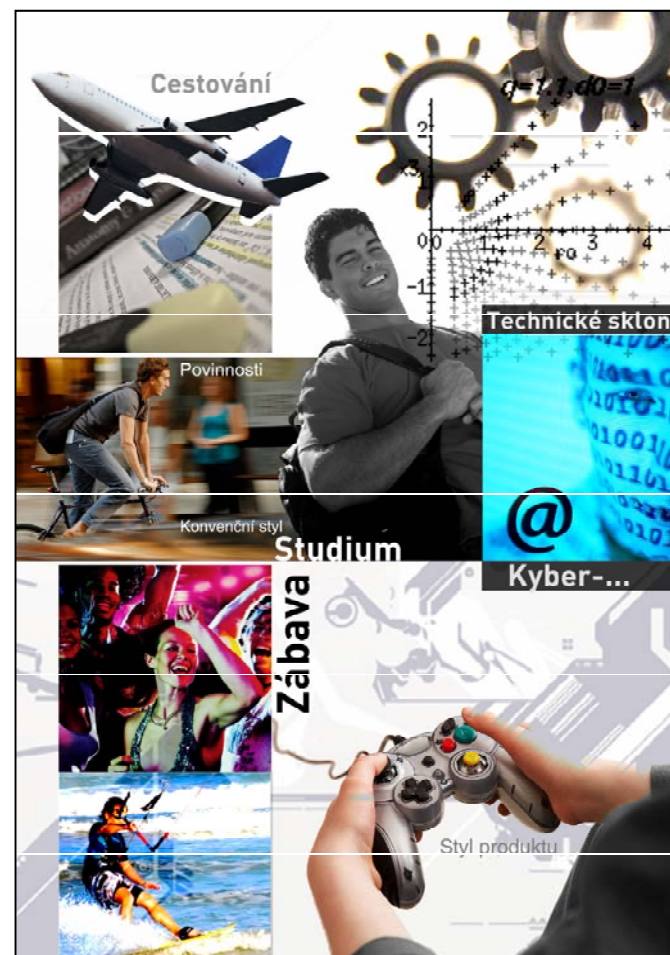

Tato prezentace byla vytvořena jako součást projektu "Komplexní systém pro získávání, vzdělávání a trvalé zapojování talentů do výzkumných a vývojových center AV ČR a FSI VUT v Brně", reg. č. CZ.1.07/2.3.00/09.0228



INVESTICE DO ROZVOJE VZDĚLÁVÁNÍ

## DESIGN



Výsledný design

Tato prezentace byla vytvořena jako součást projektu  
"Komplexní systém pro získávání, vzdělávání a trvalé zapojování  
talentů do výzkumných a vývojových center AV ČR a FSI VUT v Brně",  
reg. č. CZ.1.07/2.3.00/09.0228



INVESTICE DO ROZVOJE VZDĚLÁVÁNÍ

## TVŮRČÍ ČINNOST

- Podány 3 články: - 1 zamítnut
  - 1 přijat s požadavkem na rozdělení do dvou (ČJ)
  - 1 v recenzním řízení (předběžně přijat) (AJ)
- Podána přihláška k registraci průmyslového vzoru (nový design – projekt Micron), schváleno ÚTT

**Děkuji za pozornost.**

*Tato prezentace byla vytvořena jako součást projektu  
"Komplexní systém pro získávání, vzdělávání a trvalé zapojování  
talentů do výzkumných a vývojových center AV ČR a FSI VUT v Brně",  
reg. č. CZ.1.07/2.3.00/09.0228*



MINISTERSTVO ŠKOLSTVÍ,  
MLÁDEŽE A TĚLOVÝCHOVY



OP Vzdělávání  
pro konkurenceschopnost



INVESTICE DO ROZVOJE VZDĚLÁVÁNÍ